



MANUFATURA



Oskar Dobek

**Oskar Dobek**  
CREATIVE DIRECTOR

Julia Stypińska

**Julia Stypińska**  
CEO

O MARCE / ABOUT	4
TWÓRCY / FOUNDERS	9
ANSGAR	13
YGGR	15
JERNBJORN	17
VERRINGSSON	19
DRASIL	21
JORMUN	23
GLEIPNIR	25
MJOLNIR	27
IDUNN	29
SKUMRING	31
FIMBUL	33
NATTJEGER	35
DESKI KUCHENNE / CUTTING BOARDS	37
TACE DO SERWOWANIA / SERVING BOARDS	41
ATELIER	42
PRACOWNIA / WORKSHOP	44
INDIVIDUAL	46



*Excellence in design*

## O MARCE

---

Za powstaniem atelier Dobek & Stypińska oraz marki DS Manufaktura™ kryje się doświadczenie z zakresu aranżacji wnętrz, a także pasja do tworzenia rzeczy pięknych i niepowtarzalnych. To właśnie ono dało dwójgu założycielom – Oskarowi Dobkowi i Julii Stypińskiej, impuls do wprowadzenia na rynek marki premium dla wymagających klientów, której motywem przewodnim jest wysokiej jakości obsługa klienta i dopracowany w detalach, nieszablonowy produkt. Kolekcje sygnowane logo DS Manufaktura™ cechuje ręczna produkcja w niskim nakładzie realizowana pod ścisłą kontrolą jakości. Każdy egzemplarz jest niepowtarzalny, a zarazem ponadczasowy ze względu na wyjątkowy charakter naszego podstawowego materiału – drewna – oraz naturalne efekty pracy ludzkich rąk. Każdy produkt opuszczający mury naszej pracowni to swoiste dzieło sztuki użytkowej, które cechuje wyjątkowy charakter rzemieślniczej produkcji. Dzięki precyzyjnemu, ręcznemu wykonaniu i eleganckiemu wzornictwu nasze produkty są czymś więcej niż tylko dodatkiem do wnętrz czy elementem wyposażenia domu.

## ABOUT US

---

Behind the creation of the Dobek & Stypińska studio and the DS Manufaktura™ brand, there is an experience in the field of interior design, as well as a passion for creating beautiful and unique artisanal goods. That is why our two founders, Oskar Dobek and Julia Stypińska, felt an impulse to introduce on the market a premium brand for demanding customers. Our leitmotif is high-quality customer service and an unconventional product which is very refined in details. Collections signed with the DS Manufaktura™ logo are characterized by manual production realized in low volume and carried out under strict quality control. Each piece is unique and timeless due to the unique nature of our basic materials – wood and steel – and the natural effects of human hands. Every product that leaves the walls of our workshop is a specific work of applied art, which is characterized by unique style of handcrafted production. Thanks to the precise workmanship and elegant design, our products are a lot more than just an interior accessory or an element of home furnishings.

**EKSKLUZYWNOŚĆ** TO

SUMA

JAKOŚCI,

WZORNICTWA,

PRESTIŻU

I OSOBOWOŚCI.

EXCLUSIVITY IS A SUM OF QUALITY, DESIGN, PRESTIGE AND PERSONALITY.

# #IDEA

Na pierwszy rzut oka może się wydawać, że o wszystkim przesądza surowiec. Przede wszystkim jednak efekt końcowy musi harmonijnie wpisywać się w oczekiwania i aspiracje użytkownika. Nawet najbardziej ekskluzywna rezydencja nie ma żadnej wartości, jeśli nie zapewnia autentycznej osobistej satysfakcji. Dopiero po zaspokojeniu wszystkich potrzeb – gdy jakość, wzornictwo i indywidualny gust łączą się w niedościgniony ideał – możemy mówić o prawdziwej ekskluzywności.

---

*At first glance it may seem that the raw material determines everything. Above all, the end result must harmoniously fit in with the expectations and aspirations of the user. Even the most exclusive residence has no value if it does not provide genuine personal satisfaction. Only after satisfying all these needs – when quality, design and individual taste come together in unsurpassed ideal – we can talk about real exclusivity.*



## #HANDCRAFTED

W erze pośpiechu i masowości warto przystanąć i docenić pracę ludzkich rąk, to, co możemy zrobić sami, stworzyć od podstaw. Przedmioty wyjątkowe. Z duszą. Ze śladem ludzkich rąk. Z sercem włożonym w ich stworzenie. Takimi właśnie chcemy się otaczać, takich kosztować. Rzemiosło to nośnik tradycji, kultury, spuścizna, którą warto pielęgnować. To umiejętności, które warto posiadać.

# #TWÓRCY

## OSKAR DOBEK

---



### **Dyrektor Kreatywny i współzałożyciel marki.**

Projektuje, tworzy, realizuje wizje. Od 2014 roku tworzy własną markę osobistą. Dobry kontakt z ludźmi, wrodzony talent do łączenia wzorów i wyjątkowa charyzma to cechy, które pomagają mu w jego twórczej pracy.

*He designs, creates and implements his visions to the life. Since 2014 he has been creating his own personal brand. Good contact with people, innate talent for combining patterns and exceptional charisma are the features that help him in his creative work.*

# #TWÓRCY

## JULIA STYPIŃSKA

---



### **CEO i współzałożyciel marki.**

W swojej pracy dba o wszystko to czego sama oczekuje od produktów premium. Wnosi do zespołu fascynację każdym pojedynczym projektem oraz tym jak ważną rolę spełniają dla swoich nabywców. Miłośniczka designu i produktów z najwyższej półki.

*In her projects she shows everything that can be expected from premium products. She brings to our team fascination of every single project. A fan of design and top shelf products.*

# **CZYM MOŻNA PEŁNIEJ WYRAZIĆ SWOJĄ OSOBOWOŚĆ NIŻ WNĘTRZEM, W KTÓRYM SIĘ MIESZKA?**

Odkryj naszą oryginalną kolekcję mebli i dodatków do wnętrz. Pozwól się zainspirować oglądając wybrane produkty z naszego portfolio na kolejnych kartach tego katalogu. Zapraszamy do świata designerskiego rzemiosła, gdzie odpowiedni know-how, rzemieślnicza praca ludzkich rąk i wyselekcjonowane materiały sprawiają, że tworzymy dzieła nowoczesnej sztuki wnętrzarskiej, które zachwycą!



**Oskar Dobek**  
Dyrektor Kreatywny marki

Deski do produkcji wszystkich mebli czy lamp wykonanych z drewna odzyskanego przetwarzamy sami! Selekcjonujemy surowiec pod wieloma kątami, mamy już ku temu niemałe kwalifikacje zebrane przez lata naszej działalności. Nie korzystamy nigdy z drewna zbutwiełego, narażonego na pleśń czy korniki. Używamy wyłącznie drewna pozyskanego z pozostałości domostw lub zabudowań mieszkalnych. Tutaj każda deska, mająca „na karku” nieraz 100 czy 50 lat, niesie ze sobą kawałek wyjątkowej historii. Nie ma dwóch identycznych. Poza tym dziś, w świecie wszechobecnego plastiku oraz podrzędnej jakości, nastawionej na masową konsumpcję, a nie zaś na trwałość, taki materiał oferuje zupełnie nowe doznania.

**Stolik ANSGAR czarny**  
proj. Oskar Dobek, 2014  
ciepły brąz, naturalny



Stolik ANSGAR czarny / czarny, jednolity



Stolik ANSGAR biały / ciepły brąz, naturalny

## ANSGAR

Minimalistyczny stolik kawowy lub pomocniczy. Błat wykonano ze starego drewna pochodzącego ze starannie wyselekcjonowanych desek rozbiórkowych. Ten mebel wprowadzi naturalne i pełne historii wrażenia estetyczne w każdym wnętrzu. Rama stalowa w kolorze czarnym lub białym doskonale sprawdzi się w większości aranżacji i zachowa neutralność wobec wystroju. Mosiężne akcenty w postaci śrub łączących dopełniają niepowtarzalnego charakteru tego mebla.

*Minimalistic coffee or side table. The table-top is made of old wood from carefully selected salvaged boards. This piece of furniture will bring a natural and history-filled aesthetic impression to any interior. The black or white steel frame will be perfect for most arrangements and will remain neutral towards the interior. Brass accents like connecting screws completing the unique character of this handcrafted piece of furniture.*

**Materiał:** drewno, stal, mosiądz

**Wykończenie:** lakier

**Wymiary (cm):**

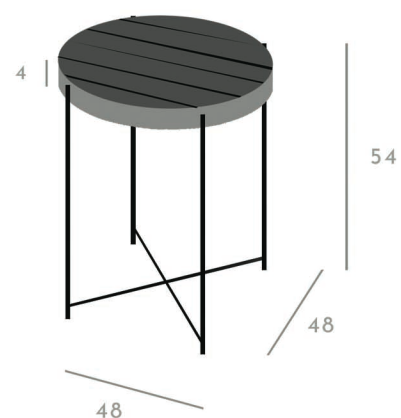



**Oskar Dobek**  
Dyrektor Kreatywny marki

To stolik, który stanowił punkt wyjścia do koncepcji całej kolekcji wydanej przez naszą markę w roku 2019. Poszukiwaliśmy wzoru stolika, w jasnej kolorystyce, który dobrze wpasowałby się w modne obecnie wnętrza skandynawskie. Cienka konstrukcja połączona z jasnym gatunkiem drewna, którym w tym przypadku jest jesion, implikowała pewne obawy o zbyt mały kontrast a w konsekwencji nieciekawy efekt końcowy. To dlatego na blacie zastosowaliśmy niezwykle interesujący i wyjątkowy układ z wielu klepek drewnianych układanych w kształt jodełki - to wszystko zmieniło! Gdy zobaczyliśmy pierwszy prototyp, wszyscy w zespole odetchnęliśmy z ulgą - wiedzieliśmy, że to udany projekt!

**Stolik YGGR czarny**  
proj. Oskar Dobek, 2019  
jesion naturalny, bezbarwny



Stolik YGGR czarny / cjesion, bezbarwny



Stolik YGGR biały / jesion, bezbarwny

## YGGR

Zaprojektowany w naszym studio stolik, który cechuje minimalistyczny design oraz blat ze wzorem jodełki wykonany z litego drewna jesionowego. Awangardowa i elegancka podstawa powstała ze szczególnie cienkich prętów stalowych i pomalowana jest na biały matowy kolor. Dostępna również wersja czarna, a na życzenie opcje personalizacji.

*A coffee table designed in our studio, characterized by a minimalist design and a herringbone top made of solid ash wood. The avant-garde and elegant frame is made of very thin steel bars and painted in matt white color. A black version is also available and personalization options on request.*

**Materiał:** drewno, stal

**Wykończenie:** lakier

**Wymiary (cm):**

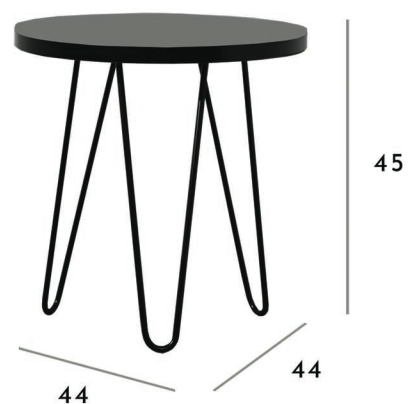



**Oskar Dobek**  
Dyrektor Kreatywny marki

Stal polerowana jest wspaniałym, wytrzymałym i eleganckim materiałem. Bardzo chcieliśmy wprowadzić mocny akcent tego typu do naszej kolekcji, nie zapominając o miłośnikach klasycznej elegancji - nieco mniej loftowej (jak nasze początkowe modele). Ten stolik to duży element wystroju, który bez wątpienia zaspokoi wymagania każdego, kto poszukuje ponadczasowej i nienarzucającej się klasyki, będącej jednak wyrafinowaną w formie.

**Stolik JERNBJORN polerowany**  
proj. Oskar Dobek, 2021  
buk rustykalny, naturalny

Stolik JERNBJORN polerowany



Stolik JERNBJORN polerowany

## JERNBJORN

Ten stolik kawowy, zaprojektowany w naszym atelier, został wykonany z lakierowanego drewna bukowego w specjalnej selekcji. Eleganckie geometryczne podcięcia podkreślają piękny wzór blatu. Całość osadzono na minimalistycznej podstawie wykonanej z polerowanej stali pokrytej wielokrotnie chromo-niklową powłoką galwaniczną przy użyciu metod tradycyjnych. Wzornictwo tego stolika wspaniale uzupełni nowoczesne i designerskie wnętrza.

*This coffee table was designed in our atelier and made of varnished beech wood in a special selection. Elegant geometric cuts emphasize the beautiful pattern of the table-top. All this is placed on a minimalistic frame made of polished and galvanised steel. The design of this coffee table will perfectly fit to any modern interiors.*

**Materiał:** drewno, stal

**Wykończenie:** lakier

**Wymiary (cm):**

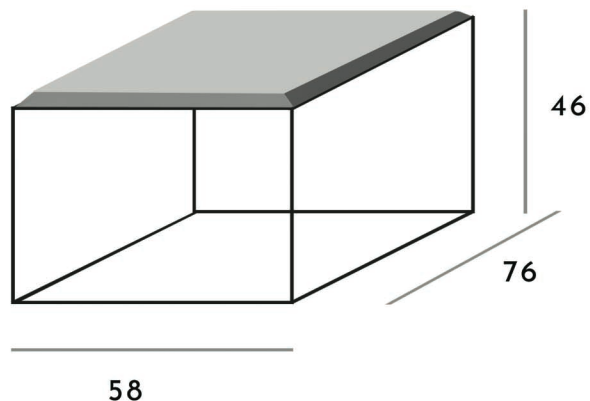



**Oskar Dobek**  
Dyrektor Kreatywny marki

Połączyć niepołączalne... czy to jest w ogóle możliwe? Postanowiliśmy spróbować i złotą, mieniącą się świecącymi drobinkami, stalową konstrukcję podstawy zestawiliśmy z blatem powstałym z surowych desek rozbiórkowych. Efekt tego eksperymentu jest onieśmielający - bardzo awangardowy i na pewno nie dla każdego! Jeżeli poszukujecie mocnych akcentów do aranżacji salonu czy biura to bez wątpienia ten stolik jest nr 1.

**Stolik VERRINGSSON złoty**  
proj. Oskar Dobek, 2019  
bezbarwny, naturalny



Stolik VERRINGSSON złoty / naturalny, bezbarwny



## VERRINGSSON

Awangardowy stolik kawowy z blatem wykonanym z drewna pochodzącego z odzysku. To prawdziwe stare deski, których wiek sięga wielu dziesiątek lat. Stolik został posadowiony na eleganckiej stalowej podstawie tworzącej charakterystyczny geometryczny wzór i pokrytej złotym lakierem z połyskującymi drobinami. Wyjątkowa dekoracja do nowoczesnego eklektycznego wnętrza lub stylizacji w stylu Mid-century Modern.

*An avant-garde coffee table with a top made of salvaged wood. Real old boards used here are decades old. Table-top is mounted on an elegant steel frame that creates a characteristic geometric pattern and is coated with gold varnish with shimmering particles. A unique decoration for a modern eclectic projects or elegant Mid-century Modern interiors.*

**Materiał:** drewno, stal

**Wykończenie:** lakier

**Wymiary (cm):**

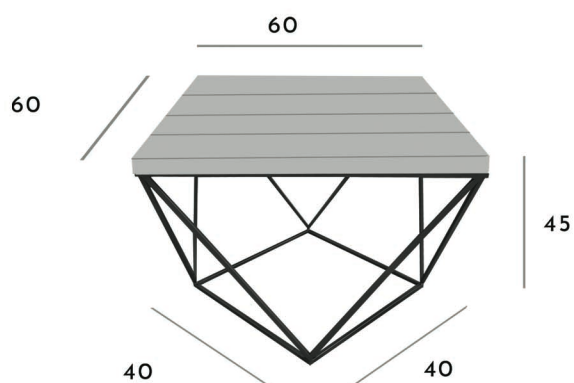



**Oskar Dobek**  
Dyrektor Kreatywny marki

Nawiązania do natury to jeden z postulatów stylu Mid-century, który inspirował nas od początku istnienia marki. Gdy wiele lat temu spotkaliśmy się po raz pierwszy z drewnem modrzewiowym, urzekł nas bez reszty niesamowity wzór usłojenia w przekroju poprzecznym. Wiedziałem, że kiedyś powstanie u nas projekt tak lekki, żeby wyeksponować tę naturalną formę - i tylko ją. Bez odwracania uwagi, stworzy kanwę, niczym czyste płótno, na którym to niepowtarzalne piękno natury będzie mogło być należycie wyeksponowane. Oto DRASIL - meblarski wyraz potęgi i piękna drzew.

**Stolik DRASIL modrzewiowy**  
proj. Oskar Dobek, 2019  
bezbarwny, naturalny



Stolik DRASIL modrzew naturalny, bezbarwny



## DRASIL

Nawiązujący do natury stół kawowy z blatem wykonanym z plastra drewna modrzewiowego. Stanowi wyraz ponadczasowej potęgi drzewa, z którego pnia powstał! Geometryczna konstrukcja jest lekka w formie, lecz podstawa solidnie i trwale utrzymuje grubego blat drewniany pokryty lakierem. Zdjęcie prezentowanego stolika jest podglądowe.

*A coffee table referring to nature with a table-top made of a slice of larch wood. It is an expression of the timeless power of the tree from which it was made! The geometric structure is light in form but the base firmly and permanently holds the thick wooden top covered with varnish. Each table top is handcrafted from a different singular piece of wood. Presented picture is only for illustrational purposes.*

**Materiał:** drewno, stal

**Wykończenie:** lakier

**Wymiary (cm):**

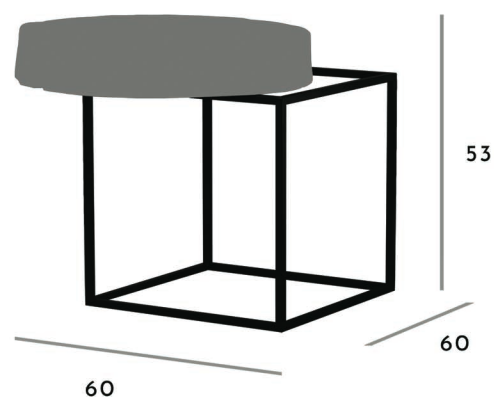



**Oskar Dobek**  
Dyrektor Kreatywności marki

Ta krawędź i ten stólik powstał w mojej głowie jako jeden z pierwszych modeli, gdy kilka już lat temu pochyliłem się nad wstępnym szkicem portfolio produktowego dla naszej nowej marki. Te kilka lat czekaliśmy jednak na wypracowanie należytych proporcji i kształtu konstrukcji, lecz w końcu zag gościł w naszej ofercie od sezonu 2021. Dodać należy jeszcze jedno - jest ogromny!

**Stolik JORMUN dębowy**  
proj. Oskar Dobek, 2021  
bezbarwny, naturalny



Stolik JORMUN dąb naturalny, bezbarwny



## JORMUN

Ten stolik kawowy to duży i solidny element wyposażenia salonu, który wnosi do wnętrza ciepło naturalnego drewna. Błat wykonano z grubego drewna dębowego z zachowaniem krawędzi naturalnej typu "living edge". Tworzy ją natura, a my jedynie podkreślamy! Błat został wsparty na geometrycznej podstawie wykonanej z cienkich profili stalowych, którą zamocowano centralnie, co pozwala zapewnić mnóstwo miejsca wokół sofy.

*This coffee table is a large and solid piece of living room furnishings that brings the warmth of natural wood into the interior. Table-top is made of thick oak wood with the "living edge" style natural edge. It is created by nature, and we are only emphasizing it! Wooden table-top is supported by a central geometric frame made of thin steel bars which provides plenty of space around the sofa.*

**Materiał:** drewno, stal

**Wykończenie:** lakier

**Wymiary (cm):**

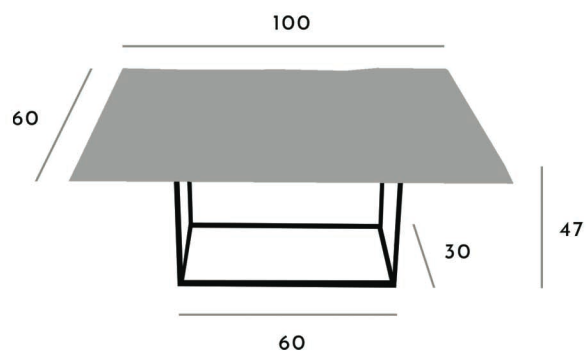



**Oskar Dobek**  
Dyrektor Kreatywny marki

Stoliki kawowe z naturalnych desek od lat zachwycają. My poszliśmy krok dalej. Naturalność zbliżająca się do pierwotności! Deska prosto z tartaku, doskonale wyselekcjonowana i mistrzowsko obrabiona według zasad sztuki stolarskiej. Wsparta na nienarzucających się stalowych nóżkach wyjątkowej urody i gracji. Wspaniały element biura czy salonu dla najbardziej wymagających ascetów oraz miłośników naturalnych klimatów we wnętrzach.

**Stolik GLEIPNIR orzechowy**  
proj. Oskar Dobek, 2021  
bezbarwny, naturalny



Stolik GLEIPNIR orzech naturalny, bezbarwny



## GLEIPNIR

Wyjątkowy stolik kawowy z blatem z litego drewna orzechowego. Każdy stolik jest unikalnym kawałkiem o wyjątkowym kształcie. Delikatne cienkie nóżki w złotym kolorze nadają lekkości i eleganckiego sznytu. Lakierowana powierzchnia pozwala drewnu pięknie się prezentować i zachować na długo swoje walory dekoracyjne. Każdy blat wykonywany jest ręcznie z innego kawałka drewna. Zdjęcie prezentowanego stolika jest podglądowe.

*A unique coffee table with a solid walnut top. Each table is a unique piece with individual natural shape. Delicate thin legs in golden color give lightness and elegant presence. Varnished surface allows wood to look beautiful and retain its decorative qualities for a long time. Each table top is handcrafted from a different singular piece of wood. Presented picture is only for illustrational purposes.*

**Materiał:** drewno, stal

**Wykończenie:** lakier

**Wymiary (cm):**

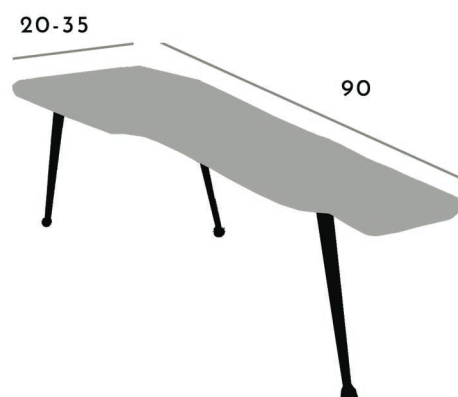



**Oskar Dobek**  
Dyrektor Kreatywny marki

Mjølmir to mityczny młot nordyckiego boga Thora. Nieregularnie wygięte i rzemieślniczo spawane nogi ze stali pokryte połyskującym złotym lakierem przywodzą na myśl to legendarne narzędzie. Wyjątkowo skandynawskie skojarzenie i bardzo skandynawski design mebla.



**Stolik MJOLNIR dębowy**  
proj. Oskar Dobek, 2021  
bezbarwny, naturalny



Stolik MJOLNIR dąb naturalny, bezbarwny

## MJOLNIR

Stolik kawowy lub pomocniczy wykonany z jednego plastra drewna dębowego, wsparty na stylizowanych w duchu egzotycznego wzornictwa nóżkach stalowych w kolorze złotym z mieniącymi się drobkami. To mebel, który doskonale sprawdzi się w aranżacjach loftowych lub domach i apartamentach zaaranżowanych z dużą ilością zieleni, betonu, kolorów ziemi oraz wzorzystych tapet ściennych. Każdy blat wykonywany jest ręcznie z innego kawałka drewna. Zdjęcie prezentowanego stolika jest podglądowe.

*Side or coffee table made of one slice of solid oak wood, supported on gold-colored steel legs with sparkling particles stylized in the spirit of exotic design. It is a piece of furniture that will be perfect for loft interiors or for houses and apartments arranged with lots of greenery, concrete, vivid patterned wall wallpapers and earth colors. Each table top is handcrafted from a different singular piece of wood. Presented picture is only for illustrational purposes.*



**Materiał:** drewno, stal

**Wykończenie:** lakier, malowany proszkowo

**Wymiary (cm):**

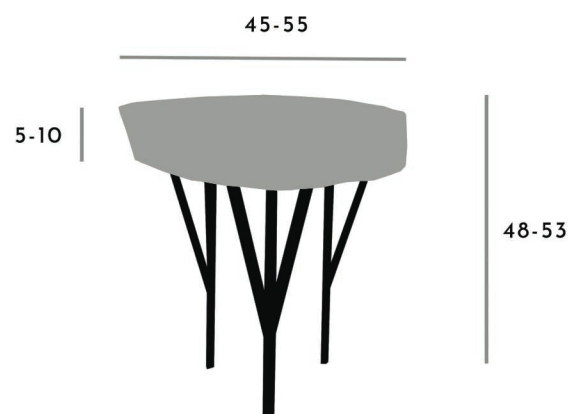



**Oskar Dobek**  
Dyrektor Kreatywny marki

Beton fascynuje od lat. Stosowanie prefabrykatów betonowych od czasu szkoły Bauhausu zrewolucjonizowało architekturę i poglądy w projektowaniu wnętrz. Naturalność materiału, niepokrywanego zbędnymi powłokami dekoracyjnymi to ważny postulat szkoły z Wajmaru i Dessau. Beton barwiony w masie to rozwiązanie na wprowadzenie koloru, ale koniecznie w odcieniach ziemi i natury, a więc zielenie, brązy, rudości... Taka jest ta lampa. To pochwała dla betonu i dla kolorów Modernizmu oraz wnętrz okresu Mid-century.



**Lampa wisząca IDUNN zielony**  
proj. Oskar Dobek + Julia Stypińska, 2019  
beton naturalny



Lampa IDUNN naturalny beton, zielony



## IDUNN

Nowoczesne i modne połączenie surowych materiałów z eleganckim wzornictwem. Oprawa tej lampy to prawdziwy beton zabarwiony na niepowtarzalny jasnozielony kolor, połączony z ozdobnym kablem w kolorze miedzi oraz rozetą ze stali nierdzewnej, według projektu naszych projektantów. Ta lampa doskonale pasuje do naturalnych i modnych dzisiaj loftów o kwiatowym designie oraz do aranżacji wnętrz w stylu Mid-century.

*A modern and fashionable combination of raw materials with elegant design. The luminaire of this lamp is a real concrete tinted in a unique light green color and combined with a decorative copper-colored wire and stainless steel rosette according to the style of our designers. This lamp perfectly fits to the natural floral designed lofts which are very fashionable today and to the Mid-century interiors.*

**Materiał:** beton, stal

**Wykończenie:** surowy beton i stal

**Wymiary (cm):**

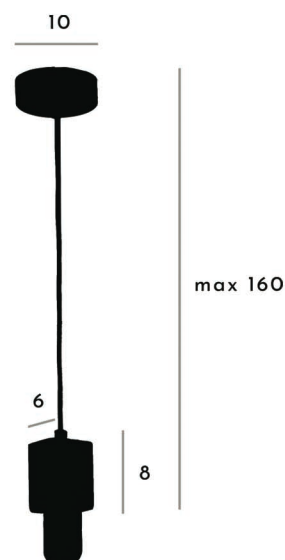



**Oskar Dobek**  
Dyrektor Kreatywny marki

SKUMRING oznacza zmierzchu, a po zmierzchu rozbłyskają światła. Ta lampa mieni się srebrościami na wiele sposobów - po części polerowana na połysk, po części pieczołowicie matowo szczotkowana.. Do tego delikatne lśnienie surowej stali u sufitu. Wiele znaczeń i wiele pięknych odblasków załamane-go światła na jej eleganckiej powierzchni. Oświetleniowa definicja nadchodzącego zmierzchu!

**Lampa wisząca SKUMRING stalowa**  
proj. Oskar Dobek, 2018  
stal polerowana i mosiądz chromowany



Lampa SKUMRING stalowa, polerowana i chromowana

## SKUMRING

Wyjątkowe połączenie surowych materiałów i stonowanej kolorystyki z elegancją współczesnego wzornictwa oraz nutą stylu glamour. Lampa została zaprojektowana w naszym autorskim atelier, zaś jej stalowy klosz jest matowo szczotkowany z zewnątrz i polerowany na połysk wewnątrz. Chromowana, połyskująca oprawa nawiązuje wzorniczo do nowojorskiego stylu z początków XX w. Wszystko to tworzy razem kwintesencję designu najwyższej klasy.

*A unique combination of raw materials and toned colors with an elegance of contemporary design and a hint of glamour style. The lamp was designed in our design atelier. Steel lampshade is matte brushed outside and polished to shine inside. The chrome-plated and shimmering lamp holder refers to the New York style of the early twentieth century. All this together creates the essence of top-class design.*

**Materiał:** stal, mosiądz chromowany

**Wykończenie:** surowa stal, chrom

**Wymiary (cm):**

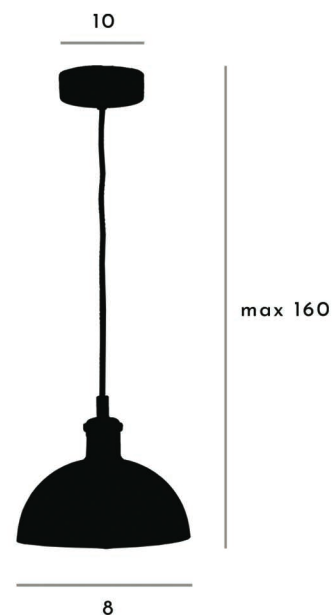



**Oskar Dobek**  
Dyrektor Kreatywny marki

Klasyczna lampa betonowa z wyjątkową podsufitką wykonaną z chińskiej ceramiki. Charakterystyczny burgundowy kolor kabla przyciągnie wzrok każdego konesera dobrego designu.

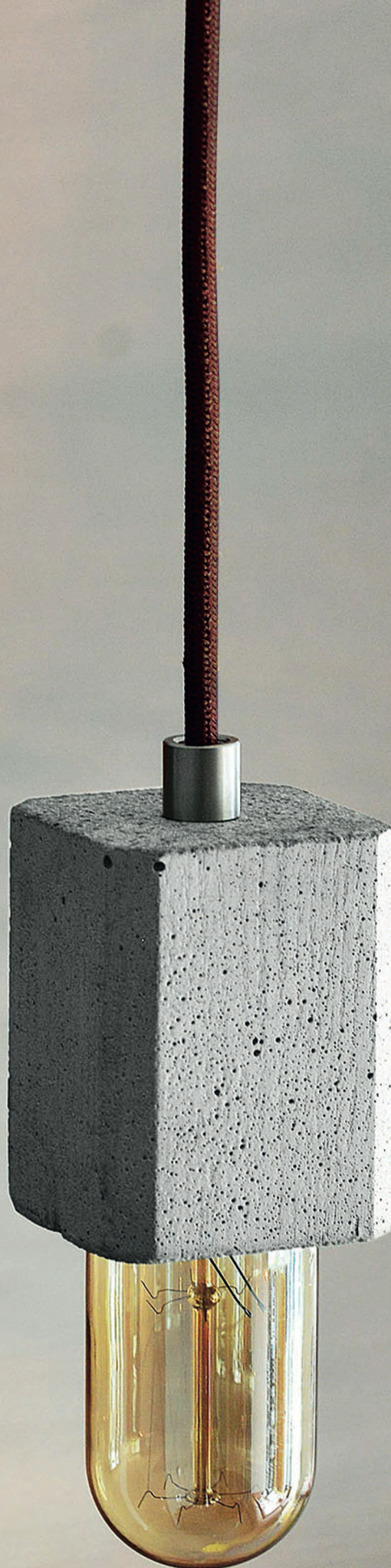

**Lampa wisząca FIMBUL naturalny**  
proj. Oskar Dobek + Julia Stypińska, 2021  
beton naturalny



Lampa FIMBUL naturalny beton, czarna porcelana



## FIMBUL

Lampa ta została wykonana z naturalnego betonu i zestawiona z elegancką ceramiczną podsufitką w kolorze czerni oraz ozdobnym czerwonym przewodem w oplocie. Design tej lampy został stworzony według wzoru naszych projektantów. Wykonana w stylu, który idealnie wpasowuje się w designerskie lofty. Lampa jest montowana ręcznie przy szczegółowej kontroli jakości, a jej podzespoły wykonano z użyciem metod rzemieślniczych.

*Modern and fashionable combination of raw materials with elegant design. The FIMBUL lamp is made of natural concrete and combined with an elegant black ceramic headliner and a decorative burgundy cable. The design of this lamp was created according to the style of our designers and will fit perfectly into designer lofts.*

**Materiał:** beton, stal, porcelana

**Wykończenie:** surowy beton i lakierowana porcelana

**Wymiary (cm):**

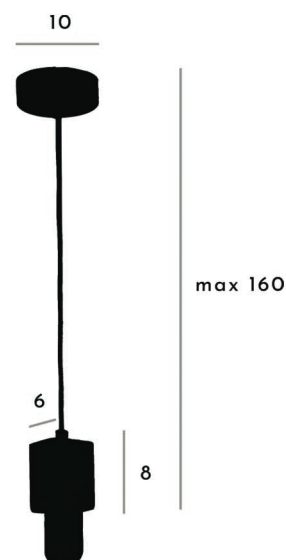



**Oskar Dobek**  
Dyrektor Kreatywny marki

Loft przez duże L. Jeżeli szukacie czegoś do industrialnych wnętrz lub biur, to taka jest lampa stojąca NATTJEGER (nor. nocny łowca). Na łowy wychodzi po zmroku. I gdyby mógł, na pewno przyświeciłby sobie z przyjemnością taką właśnie lampą, niczym z najmroczniejszego horroru. Kolejny projekt w naszej ofercie bez wątpienia nie dla wszystkich – dla odważnych!

**Lampa stojąca NATTJEGER stalowa**  
proj. Oskar Dobek, 2017  
naturalny, bezbarwny



Lampa NATJEGER naturalna, bezbarwna



Lampa NATJEGER stalowa, czarna

## NATTJEGER

Lampa stojąca o wyjątkowo industrialnym wzornictwie. Konstrukcja została wykonana z profili stalowych pokrytych czarnym lakierem matowym z wyraźną strukturą (dostępna również wersja w lakierze bezbarwnym, a na życzenie inne kolory). Zastosowano tutaj mosiężną oprawę oświetleniową z ceramicznym wkładem włoskiej produkcji. W wersji lakierowanej wyeksponowano naturalne odcienie stali oraz ślady i skaży procesu produkcyjnego na skalę przemysłową. Lampa jest montowana ręcznie przy szczególnej kontroli jakości, a jej podzespoły wykonano z użyciem metod rzemieślniczych.

*A floor lamp with an extremely industrial and lofty design. Construction was made of steel profiles covered with black matte varnish with a visible structure (also available in a clear varnish or other colors on request). A brass lamp holder with an Italian production ceramic insert was used here. The clear varnished version highlights the natural shades of steel as well as traces and flaws of the production process on an industrial scale. Lamp is assembled by hand with strong quality control and its components are made using artisanal methods.*

**Materiał:** stal, mosiądz

**Wykończenie:** malowana proszkowo

**Wymiary (cm):**





**Oskar Dobek**  
Dyrektor Kreatywny marki

Stoliki kawowe czy lampy to przedmioty, które stanowią główne akcenty w urządzanych wnętrzach. Czasem jednak pragniemy podkreślić swój własny styl czy zaakcentować dobry gust poprzez drobny detal. W tej roli doskonale sprawdzi się elegancka deska kuchenna od naszej marki. Możesz doświadczać dobrego designu nie tylko w salonie czy sypialni, ale również w kuchni!

**Deska kuchenna ze złotym uchwytem**  
proj. Oskar Dobek, 2021  
bezbarwny, naturalny



Deska kuchenna z uchwytem, dąb naturalny, bezbarwny



## DESKA KUCHENNA ZE ŻŁOTYM UCHWYTEM

Deska do krojenia lub serwowania potraw wykonana z drewna dębowego. Posiada elegancki uchwyt w kolorze złotym oraz wyeksponowaną mosiężną sygnaturę naszej marki. Zaprojektowana w duchu geometrycznych form stylu Mid-century. Wykonana ręcznie z selekcyjonowanego drewna dębowego - zapewnia to jej luksusowy charakter oraz trwałość i odporność na upływ czasu.

*A board for cutting or serving dishes made of oak wood. Featured with elegant golden handle and an exposed brass signature of our brand. Designed in the spirit of geometric forms of the Mid-century style. Made by hand from selected oak wood what ensures its luxurious character as well as durability and resistance to the passage of time.*

**Materiał:** drewno, ZnAl

**Wykończenie:** olej do drewna

**Wymiary (cm):**





**Oskar Dobek**  
Dyrektor Kreatywny marki

Pierwszy dodatek do kuchni jaki zaprojektowałem to ta geometryczna deska o wzorzystym układzie lameli z litego drewna. Wytrzymała, odporna na wilgoć i antybakteryjna dzięki zastosowaniu naturalnego drewna dębowego.



**Deska kuchenna o geometrycznym wzorze**  
proj. Oskar Dobek, 2020  
bezbarwny, naturalny



Geometryczna deska kuchenna, dąb naturalny, bezbarwny



## GEOMETRYCZNA DESKA KUCHENNA

Designerska deska do krojenia warzyw lub serwowania potraw. Zaprojektowana w duchu nowoczesnego wzornictwa, jednocześnie nawiązuje do klasyki. Wykonana ręcznie z selekcionowanego drewna dębowego, zapewniającego jej luksusowy charakter oraz trwałość i odporność na wpływ czasu.

*An stylish cutting board for preparing dishes or serving food. Designed in the spirit of modern design but referring to the classics. Made by hand from selected oak wood what ensures its durability and resistance to the passage of time.*

**Materiał:** drewno

**Wykończenie:** olej do drewna

**Wymiary (cm):**

16



41



Oskar Dobek  
Dyrektor Kreatywny marki

Pierwszy dodatek do kuchni jaki zaprojektowałem to ta geometryczna deska o wzorzystym układzie lameli z litego drewna. Wytrzymała, odporna na wilgoć i antybakteryjna dzięki zastosowaniu naturalnego drewna dębowego.



Taca do serwowania ze starych desek  
proj. Oskar Dobek, 2021  
brzowy



Taca ze starych desek, brązowa ze złotymi uchwytami

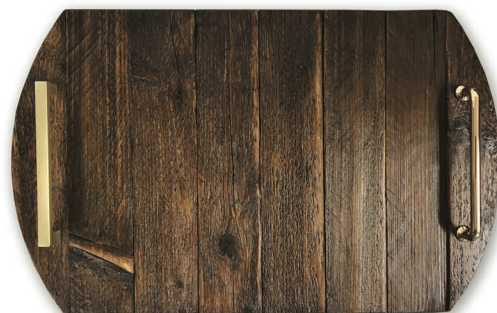

## TACA DO SERWOWANIA ZE STARYCH DESEK

Stylowa taca do serwowania wykonana z autentycznie starych, odzyskiwanych desek. Produkt powstaje ręcznie z selekcyjonowanego drewna - zapewnia to jej luksusowy charakter i niepowtarzalny design. Dwa różniące się od siebie eleganckie uchwyty w złotym kolorze nadają awangardowego sznytu - reprezentują swoistą asymetrię. Sygnatura marki ukryta pod spodem tacy podkreśla wyjątkowy charakter produktu i dyskretnie przypomina, że ten nietypowy projekt powstał w autorskiej pracowni Dobek & Stypińska.

*Stylish serving tray made of genuinely old, salvaged boards. This product is made by hand from selected wood what ensures its luxurious character and unique design. Two different elegant handles in golden color give an avant-garde chic - they represent a specific asymmetry. Our brand's signature hidden under the tray underlines the unique character of the product and discreetly reminds that this unusual project was created in the original Dobek & Stypińska workshop.*

**Materiał:** drewno, ZnAl

**Wykończenie:** lakier, mosiądzowany

**Wymiary (cm):**



44

25

Atelier projektowe naszej marki we Wrocławiu to miejsce, gdzie zapraszamy na spotkanie, aby przybliżyć styl w jakim tworzymy, a także szczegółowo poznać wybrane modele z naszych kolekcji. To kameralna przestrzeń do spotkań, rozmów i zakupów, dająca również możliwość omówienia szczegółów dotyczących realizacji projektów według indywidualnego gustu klientów. Wyjątkowo inspirujące otoczenie i bezpośrednia bliskość doskonałej architektury, zaprojektowanej w duchu Bauhaus'u, pozwalają nam eksponować tutaj naszą markę i jej projekty z jeszcze większym zaangażowaniem i rozmachem, a do tego zaoferować eksperckie doradztwo dla wymagających klientów w doskonałej lokalizacji.

*Our brand's design atelier in Wrocław is a place where we invite you to a meeting to introduce the style in which we create, as well as to learn about selected models from our collections in detail. It is an intimate space for meetings, talks and shopping, also giving the opportunity to discuss in details the implementation of bespoke projects made in according to the individual taste of customer. Very inspiring surroundings and close proximity to perfect architecture, designed in the spirit of Bauhaus, allow us to display our brand and its projects here with even greater commitment and momentum. Perfect location in Wrocław also gives us an opportunity to offer expert advice for demanding customers.*

**#ATELIER**  
PROJEKTUJEMY





Od początku chcieliśmy, by nasz produkt powstawał w naturalnych warunkach, odpowiednich dla jego rodowodu. Drewno pozyskiwane na południowym zachodzie Polski stanowi jeden z głównych surowców, z których powstają nasze meble. Malowniczo położone w Sudetach pasmo Karkonoszy jest miejscem, gdzie w obliczu majestatu najwyższego szczytu tych gór – Śnieżki, mieści się pracownia produkcyjna oraz prototypownia, w której tworzymy nowe projekty. Zdecydowana większość naszych wyrobów wykonywana jest ręcznie przez doświadczonych rzemieślników, a ostateczny montaż i kontrola jakościowa odbywa się właśnie w budynku widocznym na zdjęciu obok.

*From the very beginning we wanted our product to be created in natural conditions that are appropriate for its origin. Wood which is harvested in forests in south-west of Poland is one of the main materials from which our furniture is made. Our production facility and prototype workshop is beautifully situated in the Giant Mountains, in the face of the majesty of Śnieżka Mountain, the highest peak in these mountains. This is the place where we create our new projects and our products are made.*

**#PRACOWNIA**  
PRODUKUJEMY

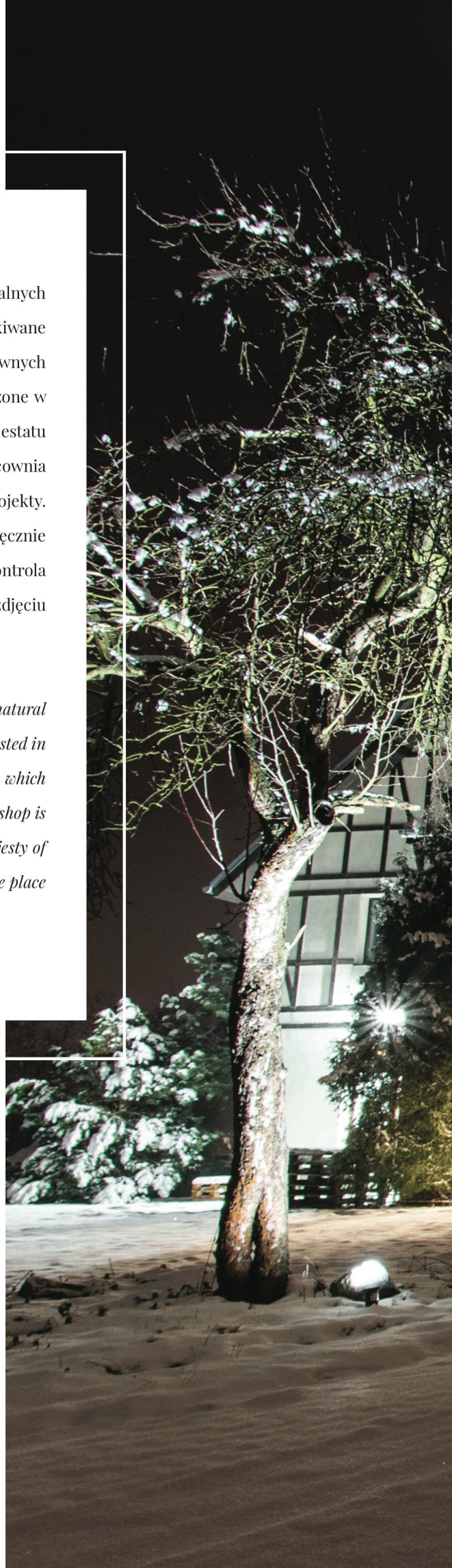





## #INDIVIDUAL

W ramach oferty indywidualnej wychodzimy naprzeciw osobistym gustom i oczekiwaniom najbardziej wymagających klientów. Z przyjemnością podejmujemy się personalizacji naszych produktów według osobistych upodobań, a także realizujemy projekty indywidualne całkowicie od podstaw, starając się spełnić nawet najbardziej nietypowe oczekiwania. Możemy dostarczyć produkty naszej marki w zmodyfikowanych wymiarach, wybarwieniu czy rodzaju drewna.

*As part of the individual offer we meet the personal tastes and expectations of the most demanding customers. We are pleased to undertake personalization of our products according to the customers individual preferences or make projects completely from scratch according to the expected specifications, trying to meet all even the most unusual visions.*

Projekt: Dobek & Co. Design Studio  
Okładka: Curious Matter Black Truffle 270g  
Środek: Munken Kristall 120g

Niniejszy katalog nie stanowi oferty w rozumieniu prawa i jest publikowany jedynie do celów informacyjnych. Nasza marka regularnie rozwija swoje portfolio produktowe i zastrzegamy sobie prawo do zmian produktów przedstawionych w katalogu bez uprzedniego powiadomienia. Kolorystyka przedstawiona w katalogu może różnić się od rzeczywistej z uwagi na indywidualną charakterystykę naturalnego drewna oraz odwzorowanie barw z wykorzystaniem technik drukarskich i wyświetlaczy urządzeń cyfrowych.

[www.ds-manufaktura.com](http://www.ds-manufaktura.com)

